

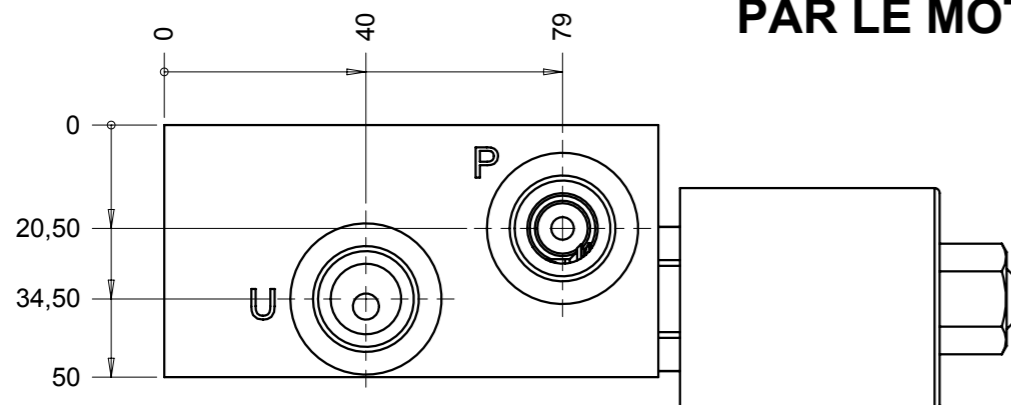

**LE DEBIT REGULE EN U EST CONSTANT
QUELQUESOIT LA PRESSION GENEREE
PAR LE MOTEUR M1**

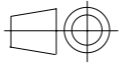

Les orifices P, T et U sont en 1/2" Gaz cylindrique.
L'orifice MP est en 1/4" Gaz cylindrique.

Le présent document est la propriété exclusive de FP HYDRAULIQUE. Il est protégé par le copyright de FP HYDRAULIQUE qui se réserve le droit de recourir juridiquement contre toute utilisation abusive, y compris sa modification. Toutefois le présent document est disponible et téléchargeable pour un usage strictement personnel, scientifique, pédagogique ou technique exclusivement, moyennant la citation de la source, en particulier l'adresse du présent site internet "www.fphydraulique.com". FP HYDRAULIQUE se réserve le droit de modifier ce document à tout moment sans préavis.

	le 26-11-07	CS	
Famille	Fonction		
PROPORTIONNEL	DEBIT		FP HYDRAULIQUE BP9 - THYEZ - 74311 CLUSES CEDEX Tél. : 04 50 34 57 77 - Fax. : 04 50 34 04 20
Désignation	Performances		Code internet
BLOC REGULATEUR DE DEBIT PROPORTIONNEL	P : 210b maxi Q(P) : 75l/mn maxi Q(U) : 38l/mn maxi		EP003