

Désignation séquence sans clapet

Désignation	P ouv.	Cartouche
HVS 2EE04HSZ	7 à 48b	PS10-34A-0-N-7
HVS 2EE11HSZ	21 à 117b	PS10-34A-0-N-17
HVS 2EE20HSZ	28 à 207b	PS10-36A-0-N-30

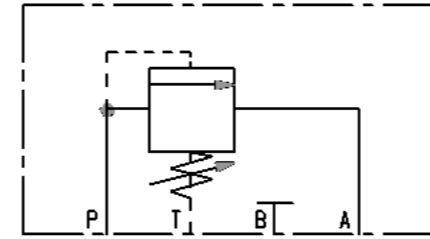

Désignation séquence avec clapet

Désignation	P ouv.	Cartouche
HVS 2EE04HRZ	7 à 48b	PS10-34A-0-N-7
HVS 2EE11HRZ	21 à 117b	PS10-34A-0-N-17
HVS 2EE20HRZ	28 à 207b	PS10-36A-0-N-30

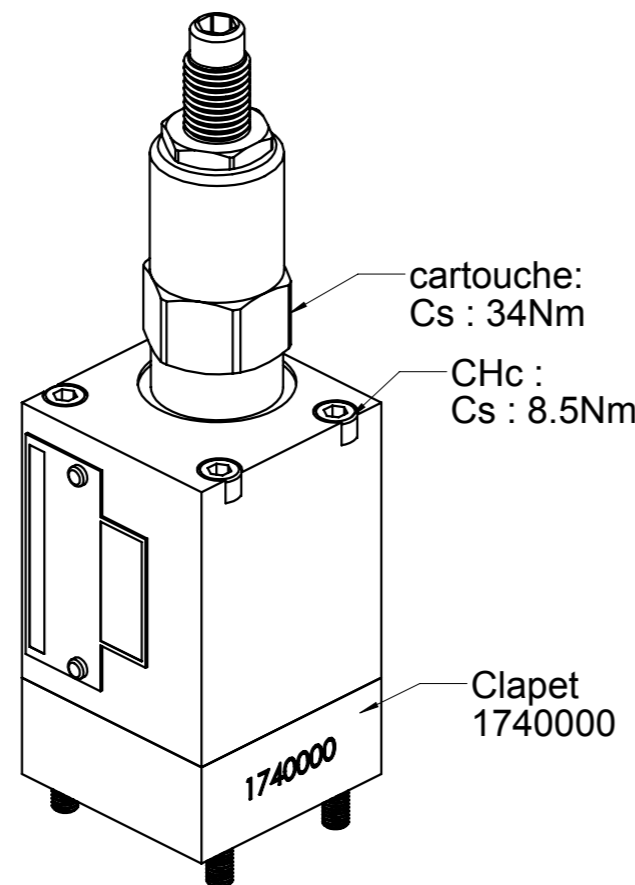
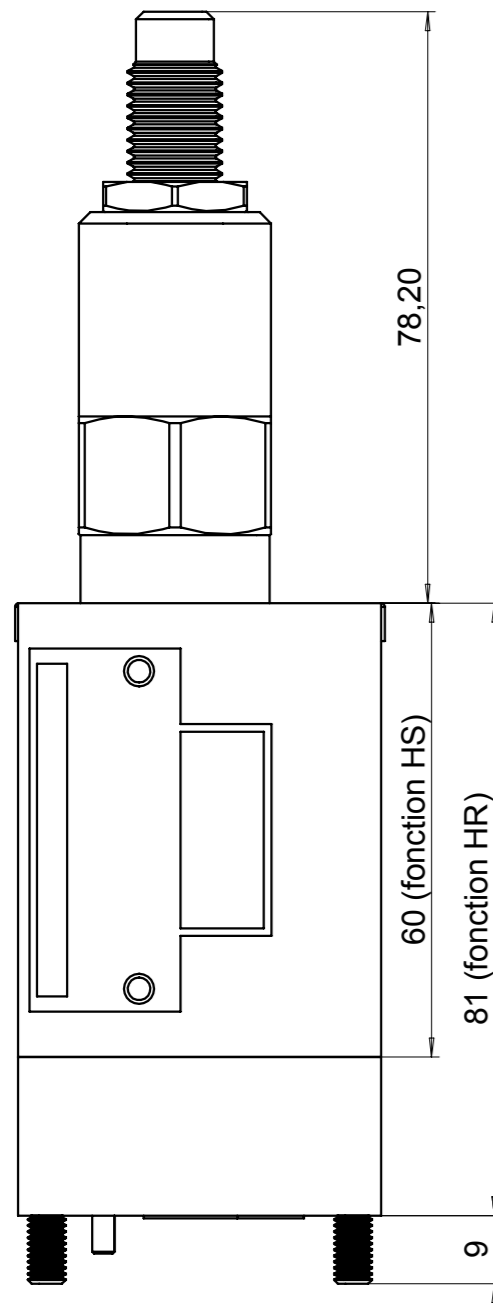
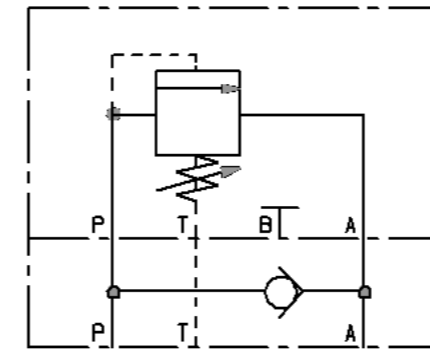

P maxi en entrée :
207b pour 04 et 11
240b pour 20

Courbes Débit/Pression

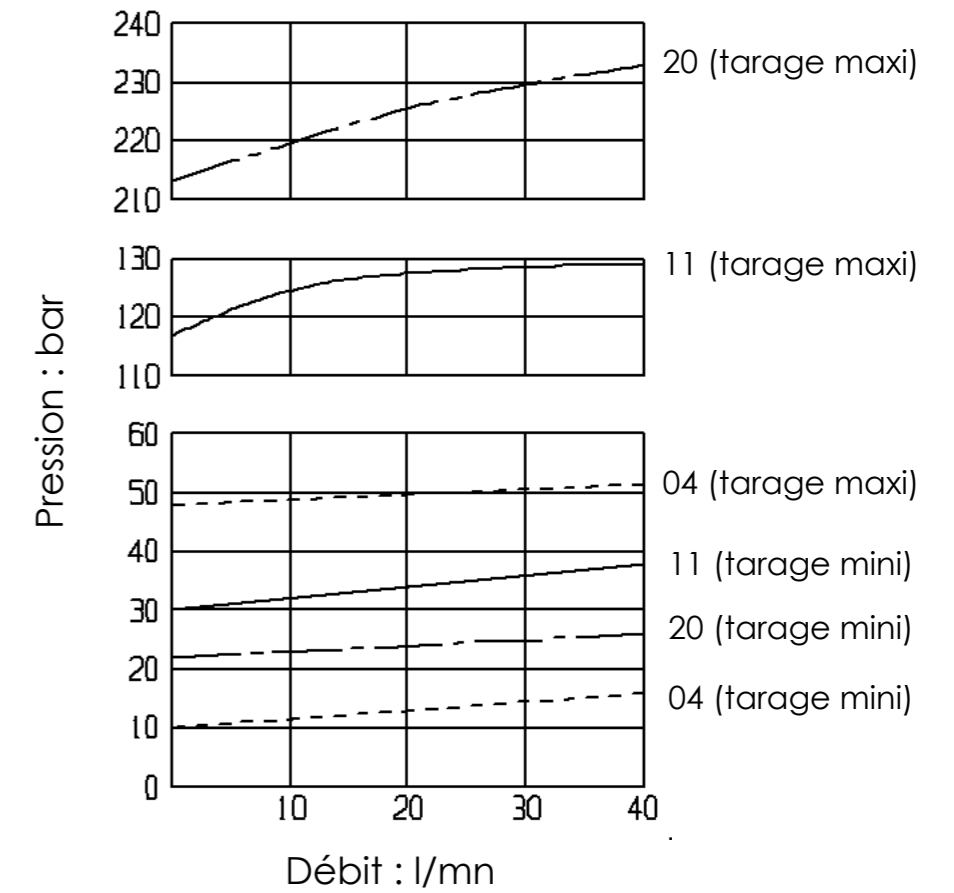

Courbes à 32cSt

ΔP CLAPET AR 1740000

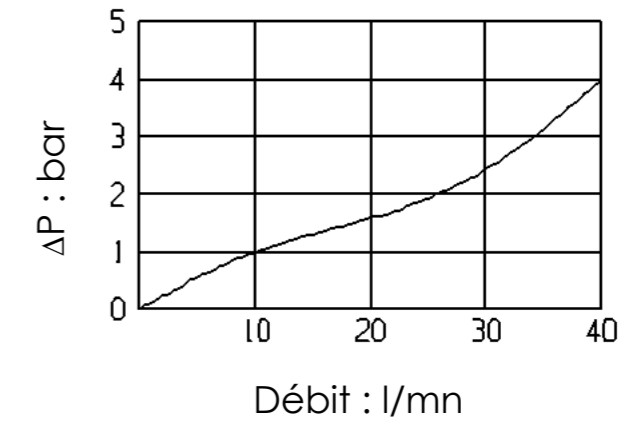

Le présent document est la propriété exclusive de FP HYDRAULIQUE. Il est protégé par le copyright de FP HYDRAULIQUE qui se réserve le droit de recourir juridiquement contre toute utilisation abusive, y compris sa modification. Toutefois le présent document est disponible et téléchargeable pour un usage strictement personnel, scientifique, pédagogique ou technique exclusivement, moyennant la citation de la source, en particulier l'adresse du présent site internet "www.fphydraulique.com". FP HYDRAULIQUE se réserve le droit de modifier ce document à tout moment sans préavis.

	le 21-07-10	MBE
Famille	Fonction	
APPAREIL SUR EMBASE T3	SEQUENCE-PRESSION	
Désignation	Performances	
HVS 2EExxHxZ	P : 240b maxi Q : 40l/mn maxi	

FP HYDRAULIQUE
BP9 - THYEZ - 74311 CLUSES CEDEX
Tél. : 04 50 34 57 77 - Fax. : 04 50 34 04 20

Code internet
ME004